

ÚCHYTOVÉ PROFILY VODOROVNÉ

MONTÁŽNY NÁVOD

S156, S056/LED, S157, S057/LED

Pre frézovanie profilu S156, S157 (s rádiusom R0)
aj pre profily S056/LED a S057/LED (s rádiusom R2)
doporučujeme použiť frézu priemer 10 mm, je nutné dodržať rádius R5!

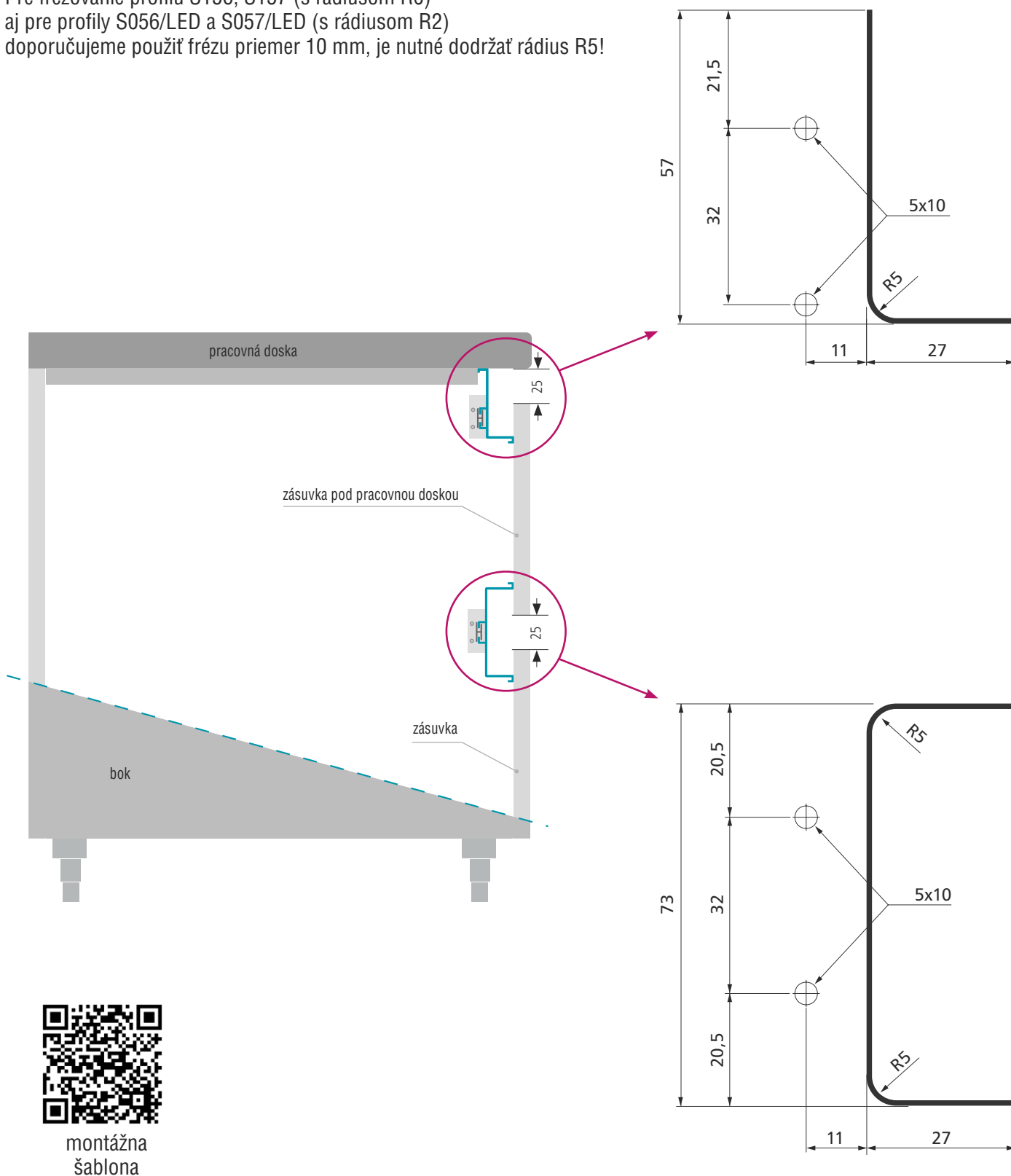

montážna
šablona